

AW-1901-DVI

Touchscreen
optional



- 19" LCD Monitor mit LED Hintergrundbeleuchtung
- DVI und VGA Anschlüsse
- 3 Port USB 2.0 Hub
- Tiefe nur 640mm



Der Artikel AW-1901-DVI ist ein Konsolenmodul, welches über ein 19 Zoll Panel mit LED Hintergrundbeleuchtung verfügt. Eine vollwertige Tastatur mit Nummernblock und Touchpad sorgt für ein angenehmes Arbeiten, DVI und VGA Anschlüsse, sowie 3 USB Frontanschlüsse runden das Bild ab. Das Gehäuse entspricht dem 1HE Standard und ist einfach mit den mitgelieferten Einbauwinkeln montierbar.

Spezifikationen:

- DVI-I und VGA Anschluss, USB für Tastatur und Touchpad
- Kompatibel zu den meisten PS/2-KVM-Switches und auch mit USB-KVM-Switchen
- Eingebauter 3-Port USB2.0 Geräte-Hub an der Konsolen-Front zur gemeinsamen Nutzung von USB2.0 und USB1.1 Endgeräten (wie einer weiteren Maus, Scanner, Drucker, Kamera, USB-Speichermedien, etc.) an allen PCs.
- OSD Menü in den folgenden Sprachen einstellbar: deutsch, englisch, spanisch, italienisch, französisch, portugiesisch, koreanisch, kyrillisch, japanisch, trad. chinesisch, mod. chinesisch
- Supportfreundliche, externe Stromversorgung
- Unterstützt alle USB-tauglichen Betriebssysteme: z.B. DOS, Windows Serie / Server 2008 / Server 2013, Linux, MacOS, etc.
- Perfekte Tastatur/Maus-Emulation zur sicheren Funktion an allen Rechnern und Betriebssystemen

Eigenschaften:

- 1HE 19" LCD Konsole mit einer Tiefe von nur 640mm
- Stufenlos einstellbarer Blickwinkel von 0 bis 105° durch hochwertige Drehmomentscharniere
- Einfache Ein-Mann-Montage mit den mitgelieferten Einbauwinkeln
- DVI-I und VGA Anschlüsse
- 3 USB 2.0 Frontanschlüsse
- Einstellbare Tiefe von 600 mm bis 1130 mm Profiltiefe
- Verchromter Vollmetallgriff
- Praktische Rändelschrauben
- Hohe Grafikauflösung, bis zu 1280 x 1024 bei 60Hz DDC, DDC2 und DDC2B

Tastaturvarianten:

Lagernd sind die folgenden Varianten: deutsch (DE), US-englisch (US), UK-englisch (UK), französisch (FR), spanisch (SP), italienisch (IT) und schweizerisch / deutsch (CH)

Varianten erhältlich auf Anfrage: türkisch (TK) und russisch (RU)

Trackballvariante, möglich in Verbindung mit der [Cherry G84-4400](#) Trackballtastatur.

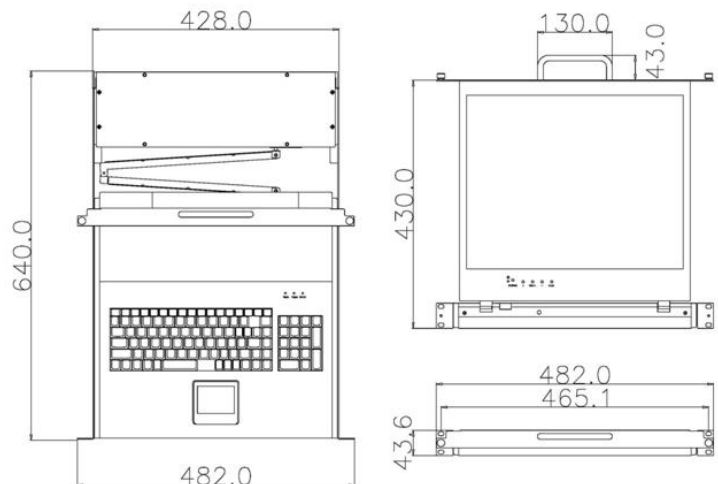

Technische Daten

Anschlüsse	Grafik	1 x DVI-I
		1 x VGA
	Tastatur und Maus	1 x USB 2.0 (Type-A)
	Hub	1 x USB 2.0 (Type-A)
	Extern (Hub)	3 x USB 2,0 (Type-A)
	Stromversorgung	1 x C13 Kaltgerätebuchse
Anschlusskabel im Lieferumfang	Grafik	1 x DVI-D, 1 x VGA (1,8m)
	Tastatur / Maus	2 x USB-A zu A (1,8m)
Schalter	LCD Einstellungen	4 Druckschalter
	EIN / AUS	1 Druckschalter
	AUS (LCD eingeklappt)	1 halbverdeckter Druckschalter
LED-Anzeige Konsole	Betrieb	1 x grün
	Num	1 x grün
	Großbuchstaben	1 x grün
	Rollen	1 x grün
Emulation	Tastatur / Maus	USB und PS/2
	Display	JA
Grafik	19" LCD	1280 x 1024
	Farben	16,2 Mio.
	Bildfrequenz	H: 31,0 KHz. – 82,0 KHz. V: 60,0 KHz. – 75,0 KHz.
	Sichtwinkel	H: 140° / V: 130°
	Bandbreite	140 Mhz.
	Helligkeit	300 cd/m ²
	Kontrast	700 : 1
	Reaktionszeit	4 ms.
	Lochmaske	0,264mm (H) x 0,264mm (V)
Hintergrundbeleuchtung	LED	
Eingangswerte	100 V. – 240 V. AC, 50 Hz – 60 Hz	
Ausgangswerte	DC 12V., 4,16A	
Stromverbrauch	230 V / 19,6 Watt	
Zertifizierung	RoHS, RoHS2, CE	
Umgebung	Betriebstemperatur	0 – 40°C
	Lagertemperatur	-20 – 60°C
	Feuchtigkeit	0 – 80% rel. Luftfeuchtigkeit nicht kondensierend
Physikalische Eigenschaften	Gehäuse	Hochleistungsstahl
	Farbe	RAL 9005
	Gewicht	14,9 kg incl. Einbauwinkel
	Abmessung (L x B x H) ohne Griff	64,00 x 43,6 x 4,4cm (19" / 1HE)
	Abmessung (L x B x H) mit Griff	67,80 x 43,6 x 4,4cm (19" / 1HE)
Verpackung	Gewicht	17,1 kg
	Abmessung (L x B x H)	77,5 x 58 x 21 cm