



RBA – einteilige Gehäuse

RBA – EINTEILIGE GEHÄUSE

Der geschweißte Wandverteiler ist der Klassiker für mittelgroße Installationen. Er hat sich bei tausenden erfolgreichen Installationen bewährt. Die hochwertige Verarbeitung gewährleistet sein tolles Aussehen sowie seinen hohen Gebrauchswert.



TÜR

Der Wandverteiler verfügt standardmäßig über eine Vollglastür. Auf Wunsch kann jedoch auch eine Vollblech- oder perforierte Tür geliefert werden.

HOHE STABILITÄT DER KONSTRUKTION

Das Gehäuse verfügt über eine robuste Schweißkonstruktion. Die hohe Verarbeitungsqualität und neueste Technologien gewährleisten sein tolles Aussehen.



FLEXIBLE TÜRÖFFNUNG

Das Scharniersystem ermöglicht ein Öffnen der Tür um fast 180°. Die Tür kann einfach demontiert werden.



TÜRSCHLOSS

Es ermöglicht einen einfachen und schnellen Zugang zum Gehäuse.



VERSTELLBARE VERTIKALE RASTERSCHIENEN

Das Paar der vertikalen 19"-Rasterschienen kann in der Schranktiefe beliebig stufenlos verstellt werden. Dies erleichtert den Einbau der Komponenten sowie das Kabelmanagement.



HERAUSBRECHBARE VERBLENDUNGEN

Im oberen, unteren und hinteren Teil des Gehäuses befinden sich Kabeleinführungen, die mit herausbrechbaren Verblendungen versehen sind. Bestandteil des Beipacks sind ein Kunststoffrahmen sowie eine Bürstenleiste zum Abdichten der Kabeleinführung gegen Staub.

RBA (DELTA B 45)										
TYP	A	B	C	D	E	R1	R2	Gewicht brutto (kg)	Gewicht netto (kg)	Empfohlene Maximallast (kg)
(mm)										
RBA-04-AS4-CAX-A1	280	175	516	600	395	234	420	12,7	12,4	30
RBA-06-AS4-CAX-A1	370	265	516	600	395	324	420	14,8	14,5	
RBA-09-AS4-CAX-A1	500	395	516	600	395	454	420	17,8	17,4	
RBA-12-AS4-CAX-A1	635	530	516	600	395	589	420	20,9	20,5	
RBA-15-AS4-CAX-A1	770	665	516	600	395	724	420	24,0	23,6	
RBA-18-AS4-CAX-A1	900	795	516	600	395	854	420	27,0	26,6	

RBA (DELTA B 55)										
TYP	A	B	C	D	E	R1	R2	Gewicht brutto (kg)	Gewicht netto (kg)	Empfohlene Maximallast (kg)
(mm)										
RBA-04-AS5-CAX-A1	280	175	516	600	495	234	420	14,5	14,2	30
RBA-06-AS5-CAX-A1	370	265	516	600	495	324	420	16,9	16,5	
RBA-09-AS5-CAX-A1	500	395	516	600	495	454	420	20,1	19,7	
RBA-12-AS5-CAX-A1	635	530	516	600	495	589	420	23,4	23,0	
RBA-15-AS5-CAX-A1	770	665	516	600	495	724	420	26,7	26,3	
RBA-18-AS5-CAX-A1	900	795	516	600	495	854	420	29,9	29,5	

RBA (DELTA B 65)										
TYP	A	B	C	D	E	R1	R2	Gewicht brutto (kg)	Gewicht netto (kg)	Empfohlene Maximallast (kg)
(mm)										
RBA-04-AS6-CAX-A1	280	175	516	600	595	234	420	16,5	16,3	30
RBA-06-AS6-CAX-A1	370	265	516	600	595	324	420	18,9	18,6	
RBA-09-AS6-CAX-A1	500	395	516	600	595	454	420	22,3	22,0	
RBA-12-AS6-CAX-A1	635	530	516	600	595	589	420	25,8	25,5	
RBA-15-AS6-CAX-A1	770	665	516	600	595	724	420	29,3	28,9	
RBA-18-AS6-CAX-A1	900	795	516	600	595	854	420	32,8	32,4	

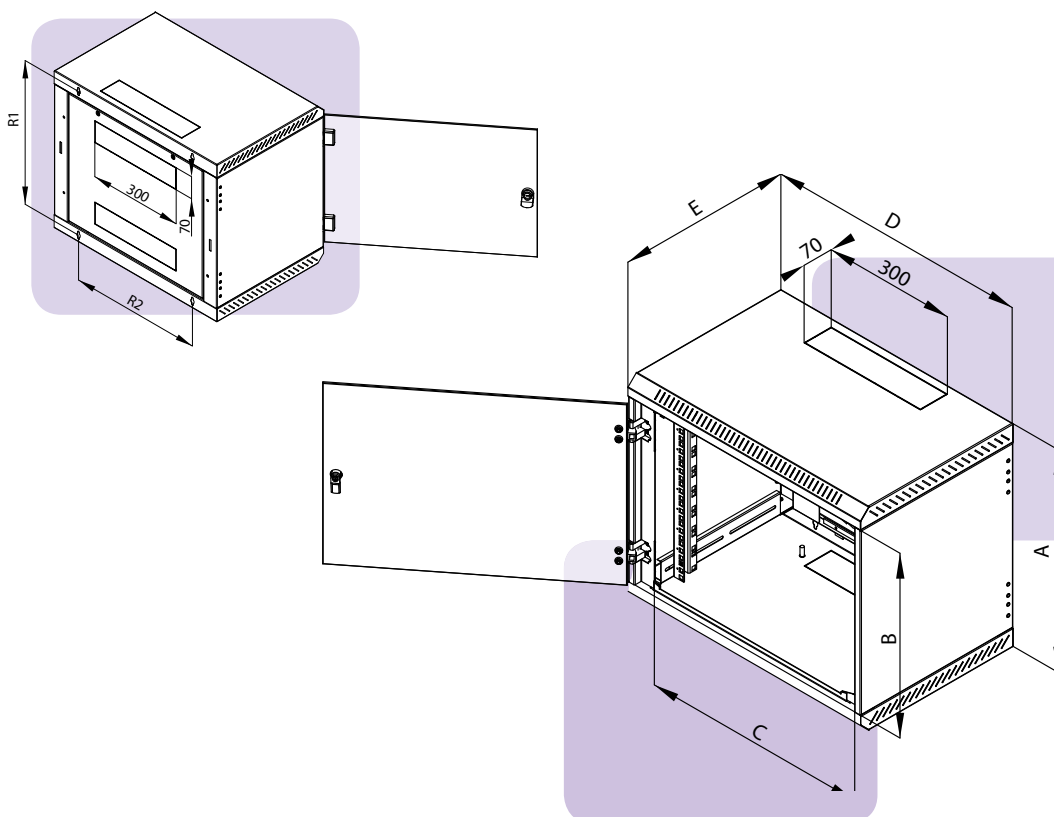

RBA-WANDVERTEILER – einteilige Gehäuse

■ BESCHREIBUNG, VERWENDUNGSZWECK

- Einteiliger 19"-Wandverteiler mit Schutzgrad IP 30
- Das Gehäuse wird direkt an der Wand befestigt.
- Bestandteil des Verteilers sind zwei verstellbare vertikale Rasterschienen.
- Verteilerkonstruktion:
 - kompakte Schweißkonstruktion
 - Vollglastür: 5 mm starkes Sicherheitsglas
- Die zulässige Belastbarkeit der einzelnen Türen beträgt max. 10 kg.
- Die Mindestauftragsdicke beträgt 65 µm.
- Die Gehäuse sind für den Einbau von Daten- und Telekommunikationsanlagen und ihrer Verteilersysteme bestimmt.
- Der Verteilerrahmen sowie alle abnehmbaren Teile sind mit Erdungskabeln verbunden, die während der gesamten Nutzungsdauer des Gehäuses ordnungsgemäß befestigt und eingesteckt sein müssen.
- Im Boden des Verteilers befindet sich eine M8-Schraube als Haupterdungspunkt.
- Kabeleinführungen mit herausbrechbaren Abdeckungen befinden sich oben und unten in der Rückwand des Gehäuses sowie jeweils eine weitere im Dach und Boden.

■ BETRIEBSBEDINGUNGEN

- Einsatzbedingungen:
 - Büroräume
 - Der Verteiler ist nicht für einen Außeneinsatz oder unter Bedingungen bestimmt, die einen negativen Einfluss auf seine Funktion und die der installierten Komponenten haben können (z. Bsp. Umgebung mit Explosionsgefahr oder feuchte und nasse Räume).
- Er ist zu schützen vor:
 - mechanischer Beschädigung
 - unsachgemäßer Behandlung
 - einer anderen als der für den Verteiler vorgesehenen Verwendung
- Unter einer falschen Behandlung versteht man insbesondere:
 - Überlastung (Überschreitung der empfohlenen Maximallast)
 - Installation von Anlagen, die den Betrieb und die Funktionsweise des Verteilers bzw. der installierten Komponenten negativ beeinflussen können
 - Eingriffe in die Verteilerkonstruktion und sein Design

■ MONTAGE DES VERTEILERS

- Das Gehäuse wird mit Schrauben, Dübeln und Unterlegscheiben (im Beipack) an der Wand befestigt. Der Lochabstand für die Aufhängung ist im Verteilerschema mit dem Wert „R“ bezeichnet.
- Um die empfohlene zulässige Maximallast zu gewährleisten, muss das Gehäuse an einer Wand mit entsprechender Tragkraft (Ziegel-, Betonwand o. ä.) befestigt und die installierte Last gleichmäßig verteilt werden.
- Für den Fall, dass Kabel durch eine der Öffnungen eingeführt werden, können diese mit der Bürstenleiste, die Bestandteil des Beipacks ist, abgedichtet werden.

■ UMWELTSCHUTZ

- Alle Teile werden aus wiederverwertbaren Materialien gefertigt. Sie sind nach der Ausmusterung des Verteilers gemäß der geltenden Vorschriften zu entsorgen.

■ KONFORMITÄTSERKLÄRUNG

- Dieses Erzeugnis verfügt über ein ITI TÜV-Zertifikat, Nummer 01.064.843/09/07/02/0 vom 26. 11. 2009 und entspricht vollumfänglich dem ČSN-Standard EN 62208 (357040), (EN 62208:2003), (idt IEC 62208:2002).